

**Descripción**

- Dispositivo para purificar y desinfectar el aire y las superficies de espacios cerrados generando y expandiendo eficazmente radicales hidroxilos (OH).
- Elimina virus, bacterias, alérgenos, moho, olores y compuestos orgánicos volátiles (COVs) existentes en un 99,9%
- Diseño compacto y elegante con formas y radios redondeados.
- Consumo eléctrico muy bajo de 3,6 Watts por hora.
- Funciona con cartuchos cargados con una solución de limoneno. Cada consumible tiene una durabilidad de 3 meses.
- Alcance en espacios abiertos de 50 a 60 metros cuadrados como media.
- Panel de control táctil integrado con botones de encendido, modo noche e indicadores de alarmas.
- Indicador led a tiempo real del estado de contaminación del aire y las superficies en la zona de actuación.
- Muy bajo nivel sonoro.
- El modo noche apaga el indicador led y reduce el ruido del dispositivo facilitando el sueño.
- Sin filtros.
- Para conseguir una mejor y más amplia acción de desinfección, se recomienda la ubicación del aparato a una altura de 1,5 metros del suelo, separado de rincones mínimo 60cm y en sitios tan ventilados como sea posible.

Características**Fácil control y diseño compacto**

Funcionamiento Automático
Purifica automáticamente contaminantes en el aire y en las superficies



Modo Nocturno
Ruido mínimo,
Funcionamiento silencioso,
Bajo brillo para un sueño confortable



Alarma Cartucho
Le permite saber de antemano el tiempo para reemplazar el cartucho



Alerta
Notifica en caso de cartucho vacío o cuando la inserción incorrecta causa una parada en la función



Dimensiones

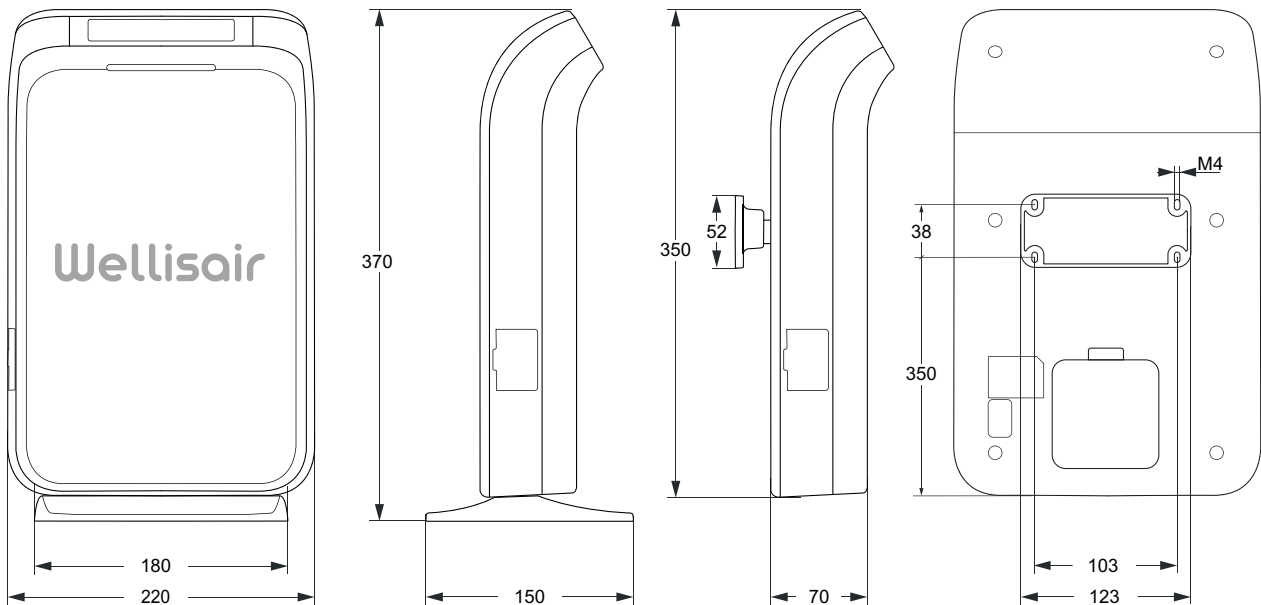

Consumibles

Cualquiera puede reemplazar el cartucho de manera fácil y conveniente con un solo toque



Podrá disfrutar del máximo rendimiento si reemplaza el cartucho cada 3 meses
(La vida útil del cartucho de fluido consumible varía según el entorno, incluida la temperatura interior, la humedad, etc.)